

Japan Geoscience Union Meeting 2023

MAY 21 - 26, 2023

On-site : MAKUHARI MESSE, Chiba, Japan

Online : all over the WORLD

For a Borderless World of Geoscience 

# 出展マニュアル

【書籍・関連商品】

【大学パネル】

【学協会デスク】



公益社団法人 日本地球惑星科学連合

# 1. 日本地球惑星科学連合2023年大会 概要

## 大会概要

名称 : 日本地球惑星科学連合2023年大会

会期 : 2023年5月21日(日)~26日(金) ※6日間

開催方式: ハイブリッド方式(現地開催+オンライン開催)

会場 : 千葉市 幕張メッセ 国際会議場・国際展示場 展示ホール8

主催 : 公益社団法人日本地球惑星科学連合

## 参加学協会:

一般社団法人日本宇宙生物科学会、一般社団法人日本応用地質学会、一般社団法人日本温泉科学会、日本海洋学会、特定非営利活動法人日本火山学会、形の科学会、日本活断層学会、公益社団法人日本気象学会、一般社団法人日本鉱物科学会、日本古生物学会、日本沙漠学会、資源地質学会、公益社団法人日本地震学会、日本自然災害学会、日本情報地質学会、日本水文科学会、一般社団法人水文・水資源学会、生態工学会、生命の起原および進化学会、石油技術協会、公益社団法人日本雪氷学会、日本測地学会、日本大気化学会、日本大気電気学会、日本堆積学会、日本第四紀学会、日本地学教育学会、地学団体研究会、公益社団法人日本地下水学会、一般社団法人日本地球化学会、地球環境史学会、地球電磁気・地球惑星圏学会 (SGEPSS)、一般社団法人日本地形学連合、一般社団法人日本地質学会、日本地図学会、日本地熱学会、地理科学学会、公益社団法人日本地理学会、日本地理教育学会、一般社団法人地理情報システム学会、公益社団法人東京地学協会、東北地理学会、土壤物理学会、一般社団法人日本粘土学会、日本農業気象学会、公益社団法人物理探査学会、一般社団法人日本有機地球化学会、陸水物理学会、一般社団法人日本リモートセンシング学会、日本惑星科学会

## 賛助会員:

地方都市コンベンション関連団体事務局、株式会社フォルテ、阿蘇ジオパーク推進協議会、クリムゾン・インタラクティブ、株式会社ワールドクリエイション、日本ジオパークネットワーク、American Journal Experts、カクタス・コミュニケーションズ株式会社、公益財団法人ちば国際コンベンションビューロー、株式会社テックオーシャン、エダング

## 協賛:

公益社団法人土木学会、公益社団法人日本地震工学会、公益社団法人地盤工学会、公益社団法人砂防学会、日本高圧力学会

## 後援:

日本学術会議、文部科学省、気象庁 気象研究所、気象庁 地磁気観測所、地方独立行政法人北海道立総合研究機構 エネルギー・環境・地質研究所、独立行政法人エネルギー・金属鉱物資源機構、独立行政法人国立科学博物館、国立研究開発法人宇宙航空研究開発機構、国立研究開発法人海洋研究開発機構、国立研究開発法人国立環境研究所、国立研究開発法人産業技術総合研究所、国立研究開発法人情報通信研究機構、国立研究開発法人森林研究・整備機構 森林総合研究所、国立研究開発法人農業・食品産業技術総合研究機構 農村工学研究部門、国立研究開発法人物質・材料研究機構、国立研究開発法人防災科学技術研究所、国立研究開発法人理化学研究所、大学共同利用機関法人高エネルギー加速器研究機構、大学共同利用機関法人情報・システム研究機構 国立極地研究所、一般社団法人全国地質調査業協会連合会、一般社団法人電子情報通信学会、一般社団法人日本分析機器工業会、一般社団法人電力中央研究所、一般社団法人日本宇宙フォーラム、公益財団法人深田地質研究所、公益社団法人日本測量協会、公益社団法人日本地すべり学会、公益財団法人ちば国際コンベンションビューロー、千葉市役所、千葉市教育委員会

## 2-1. 出展要綱

### 1. 書籍・関連商品、大学パネル、学協会デスク（現地会場）

会 期：2023年5月21日(日)～26日(金) ※6日間

会 場：国際会議場1・2階ロビー

展示プラン(税込金額 消費税10%)

： 書籍・関連商品 55,000円/1ブース 大学パネル 77,000円/1ブース

学協会デスク 団体会員:33,000円/1ブース 団体会員以外:44,000円/1ブース

万一大会がオンライン大会に移行した場合には、「オンライン展示」のみとなります。その場合、「オンライン展示」以外のお申し込みは一旦キャンセルとさせていただきます。あらかじめご了承ください。

### 2. 会期中スケジュール

Time	5月20日	5月21日	5月22日-25日	5月26日
	前日	初日	2～5日	最終日
8:00				
9:00		搬入・設営 8:30～10:00		
10:00		展示会 10:00～17:00		展示会 10:00～16:00
11:00				
12:00				
13:00				
14:00				
15:00				
16:00	搬入のみ 15:00～18:00			搬出・撤去 16:00～17:30
17:00	※設営はできません。			
18:00				
19:00				
20:00				

## 2-2. 出展要綱

### 3. お問い合わせ先

【本出展要項に関すること(会場設営・オプション品・搬入出など)】

株式会社 幕張メッセ 日本地球惑星科学連合2022年大会 会場担当(高山・清水)

〒261-8550 千葉市美浜区中瀬2-1

E-mail: [jpgu@m-messe.co.jp](mailto:jpgu@m-messe.co.jp) TEL: 043-296-0694

【出展・広告申込みおよび全般的なこと】

公益社団法人 日本地球惑星科学連合 事務局 展示担当(杉村)

〒113-0032 東京都文京区弥生2-4-16 学会センタービル4階

E-mail: [exhibition@jpgu.org](mailto:exhibition@jpgu.org)

### 4. 会場全体図

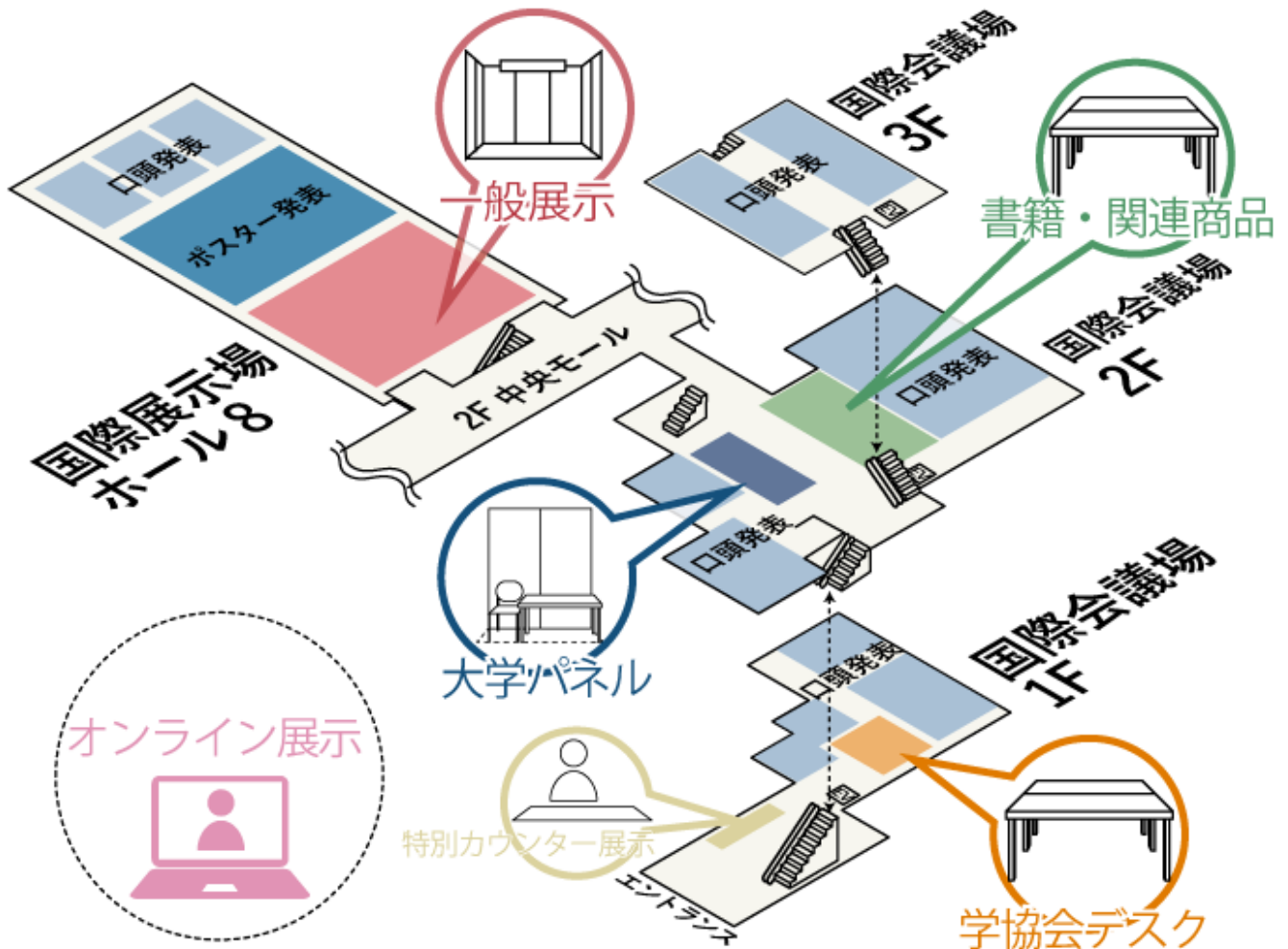

### 3-1. 配置図・出展リスト(国際会議場1F-学協会デスク)

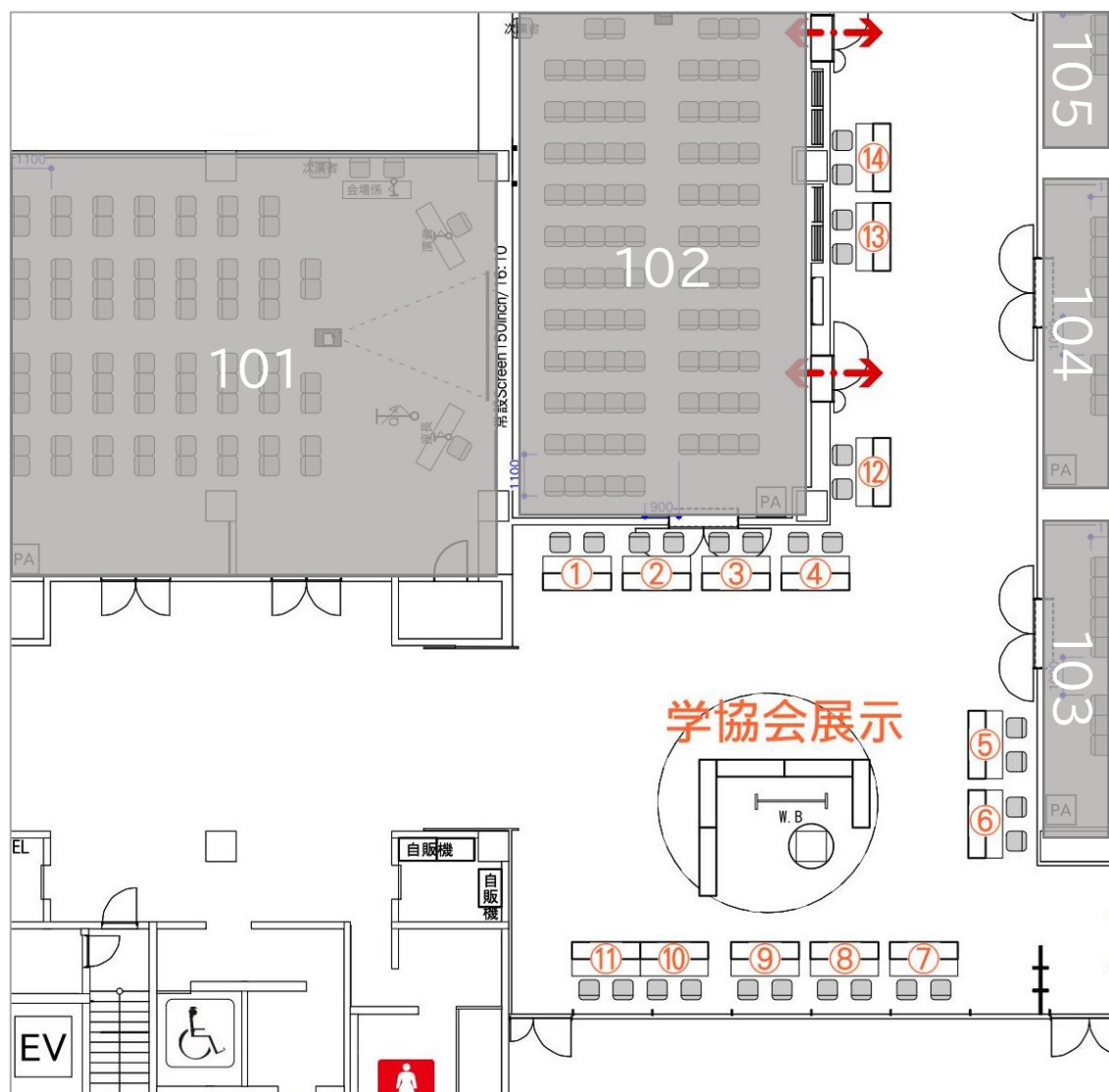

ブースNo	学協会デスク 出展者名
Soc01	日本海洋学会
Soc02	
Soc03	日本古生物学会
Soc04	物理探査学会
Soc05	日本地球化学会
Soc06	地球電磁気・地球惑星圏学会
Soc07	国際地質科学連合 ディープタイム デジタル アース

ブースNo	学協会デスク 出展者名
Soc08	日本火山学会
Soc09	(社)日本地質学会
Soc10	
Soc11	放射化分析研究会
Soc12	日本測地学会
Soc13	
Soc14	

※2023年3月30日時点の情報です。



### 3-2. 配置図・出展リスト(国際会議場2F- 書籍・関連商品)

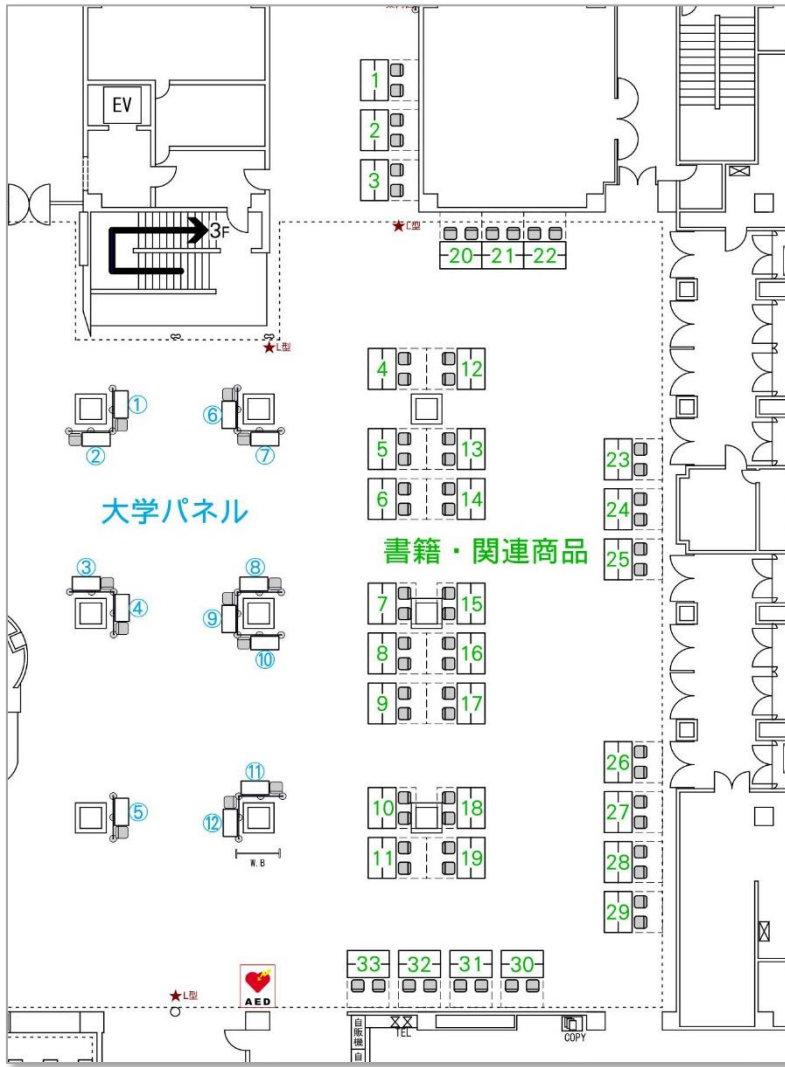

ブースNo	書籍・関連商品 出展者名
Pub01	共立出版株式会社
Pub02	
Pub03	
Pub04	RC GEAR
Pub05	
Pub06	ジオガシ旅行団
Pub07	株式会社 古今書院
Pub08	(株)ニホン・ミック
Pub09	朝倉書店
Pub10	一般財団法人東京大学出版会
Pub11	綜理舎
Pub12	
Pub13	
Pub14	
Pub15	
Pub16	
Pub17	
Pub18	
Pub19	
Pub20	
Pub21	株式会社 ニチカ
Pub22	
Pub23	
Pub24	
Pub25	みんなで翻刻
Pub26	Springer Nature
Pub27	
Pub28	
Pub29	
Pub30	(株)ニュートリノ東京
Pub31	
Pub32	
Pub33	

ブースNo	大学パネル 出展者名
Univ01	東北大学 地球物理学専攻・地学専攻
Univ02	東北大学 環境・地球科学国際共同大学院プログラム
Univ03	東北大学 変動地球共生学卓越大学院
Univ04	名古屋大学大学院 環境学研究科 地球環境科学専攻
Univ05	東京都立大学大学院 地理環境学域
Univ06	会津大学
Univ07	データサイエンス共同利用基盤施設 データ同化研究支援センター
Univ08	立正大学大学院 地球環境科学研究科
Univ09	東京大学大気海洋研究所
Univ10	東京大学地震研究所
Univ11	北海道大学理学部地球惑星科学科
Univ12	北海道大学低温科学研究所

※2023年3月30日時点の  
情報です。

## 4. 会場サービス

### 1. 国際会議場フリーWi-Fi

- 国際会議場ではフリーWi-Fiをご利用いただけます。  
【SSID: MESSE-WiFi / PWD: nakase2-1】
- 容量や利用者数、個々のPC環境設定・機能、場所により接続しにくいこともございます。
- 個別のPC設定サービスは行っておりません。
- 都合により予告なくサービスを中断することがあります。あらかじめご了承ください。
- 設定の変更、ウイルス対策、セキュリティ設定などは、ご利用者の自己責任でお願いいたします。

## 5-1. ブース仕様 : 書籍・関連商品

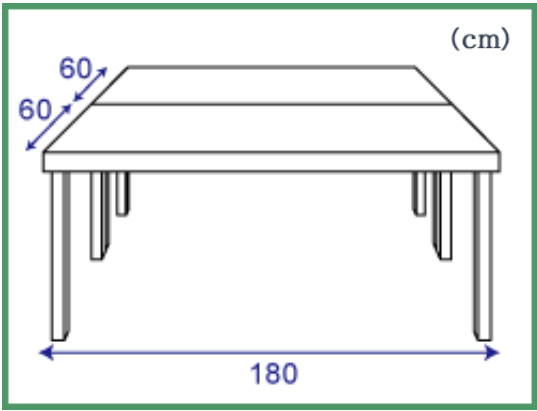
出展料	税込 55,000円/1ブースあたり	
対象	出版社、校正・翻訳業、書籍・関連商品販売店など	
ブースサイズ	展示スペース:1800×1200 (mm)	
出展料に含まれるもの	① テーブル×2台 (W1800×D600×H700) ② クロス(白布)×2枚 ③ イス×2脚	
お渡しする出展者証	① 出展者証B×2枚 (全期間を通じて展示会場のみ入場できます) ② オンライン大会閲覧アカウント×2	
ブース詳細		
	団体名板サイズ	W420×H300(mm)
	テーブル	W1800×D600×H700×2台 クロス(白布)×2枚
オプション	電源のご用意はありません。	

※上記基本構成以外のオプション品は6-1.、6-2.をご覧ください。

※ブースの基本構成は、事務局が施工いたします。

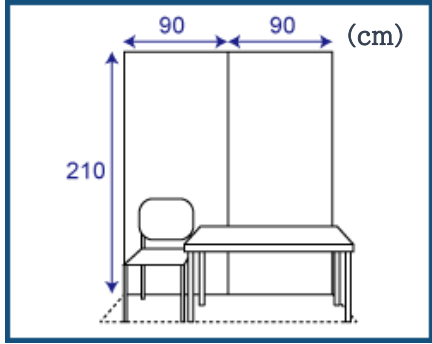

## 5-2. ブース仕様 : 大学パネル

出展料	税込 77,000円/1ブース	
対象	大学、大学院など	
ブースサイズ	W1800×D600×H2100 (mm)	
出展料に含まれるもの	① 背面パネル1セット (W1800×H2100) ② 団体名板×1枚 (W420×H300) ③ テーブル×1 台(W1200×D600×H700) ④ クロス(白布)×1枚 ⑤ イス×1脚	
お渡しする出展者証	① 出展者証A×1枚 (全期間を通じて一般参加者と同じく講演会場を含めた全会場に入場できます。発表はできません。) ② 出展者証B×2枚 (展示会場のみへ入場できます) ③ オンライン大会閲覧アカウント×3式	
ブース詳細		
	団体名板サイズ	W420× H300
	背面パネル	クロス貼り (ポスターなどの展示には画鋲を、パネル等の展示にはフック、チェーンをご使用ください。なお、フック、チェーンはついていません、フック、チェーンは各自お持込でお願いします。)
	床	じゅうたん貼り
	テーブル	W1200×D600×H700×1台
その他	電源のご用意はありません。	

※上記基本構成以外のオプション品は6-1.、6-2.をご覧ください。

※ブースの基本構成は、事務局が施工いたします。

## 5-3. ブース仕様 :学協会デスク

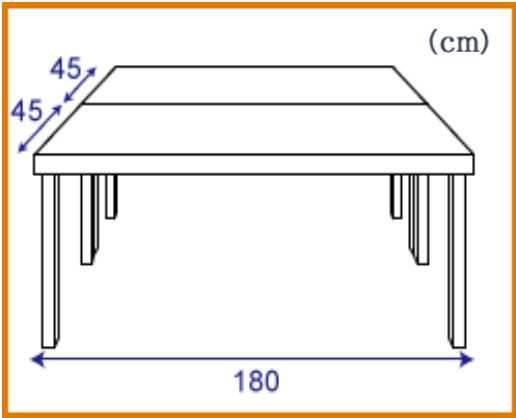
出展料	団体会員:税込 33,000円/1ブース 団体会員以外:税込 44,000円/1ブース	
対象	学会、協会など	
ブースサイズ	展示スペース: 1800×900(mm)	
出展料に含まれるもの	① テーブル×2枚 (W1800×D450×H700) ② クロス(白布)×2枚 ③ イス×2枚	
お渡しする出展者証	① 出展者証B×2枚 (全期間を通じて展示会場のみ入場できます) ② オンライン大会閲覧アカウント×2式	
ブース詳細		
	団体会員サイズ	W420×H300(mm)
	テーブル	W1800×D450× H700× 2台 クロス(白布)2枚
その他	電源のご用意はありません。	

※上記基本構成以外のオプション品は6-1.、6-2.をご覧ください。

※ブースの基本構成は、事務局が施工いたします。

# 6-1. オプション品（書籍・関連商品、大学パネル・学協会デスク）

## オプション品リスト

※出展者専用システムよりお申込みください。

### アームライト



※使用電力:20W  
 ※パネルなどに挟んで取付けるものです。  
**¥3,850(税込)**

### カタログスタンド(卓上)

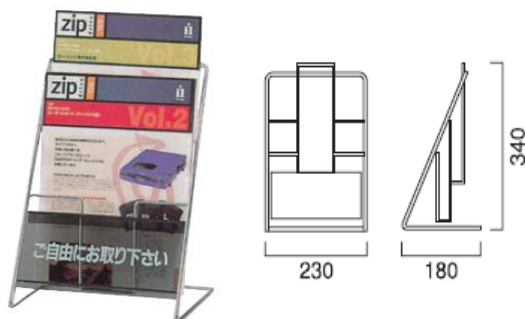

W230×H340×D180(A4タテ対応)  
**¥3,300(税込)**

### カタログスタンド(床置き)

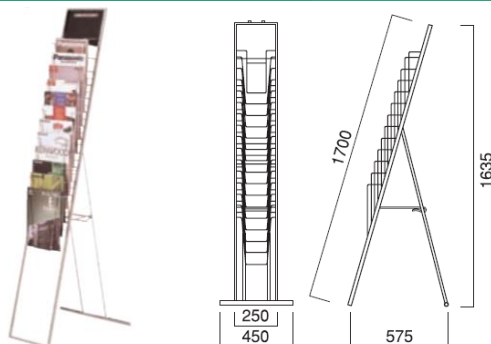

W250(足部450)×H1635×D575  
 (A4タテ対応) **¥6,600(税込)**

### パネルスタンド 1

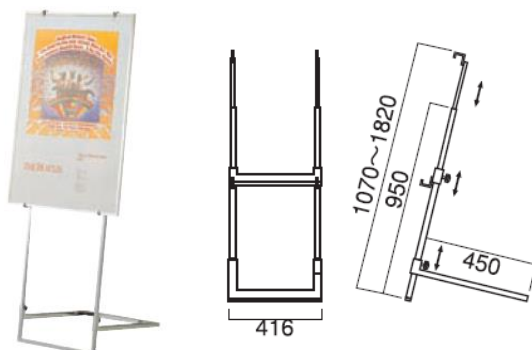

W416×H1070-1820×D450  
 ※パネルは含まれません。 **¥8,800(税込)**

### パネルスタンド 2

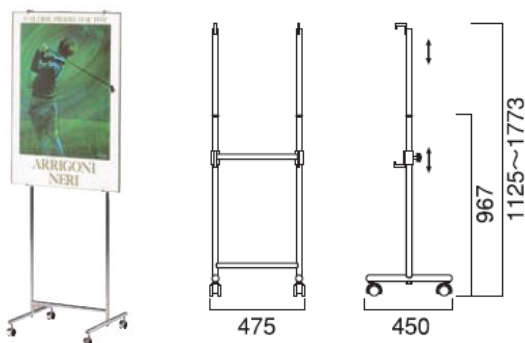

W475×H1125-1773×D450  
 ※パネルは含まれません。 **¥7,700(税込)**

### ポスターボード

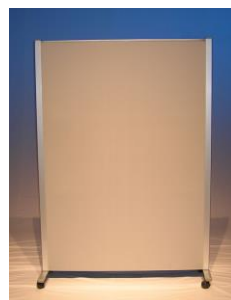

W1300×H1850 画鋏使用可  
 ※大学パネルのエリアには設置できません。  
**¥5,500(税込)**

## 6-2. オプション品（書籍・関連商品、大学パネル・学協会デスク）

### 電源



300W

（単相100V50ヘルツ、2口コンセント1個付き）

コンセント形状：Aタイプ

¥5,500(税込)

※必要に応じて変換コネクタをご持参ください。

※三相や200Vの電力が必要な場合は別途ご相談ください。お見積り致します。

### インターネット回線

NTT フレッツ光ネクストギガタイプ

送受信速度：最大1Gbps

基本セッション数：2セッション

接続可能台数：PC10台程度（目安）

ベストエフォート型サービスであり、上記を保証するものではありません。

¥110,000(税込)

※ルーターから回線1本の状態でのお渡しです。

### 搬入出車両証



地球惑星科学連合2023大会  
JpGU2023

国際会議場 搬入出車両証

有効期間：

5/20(土)15時～5/26(金)

出展者名：

担当者名：

携帯電話番号：

※ 搬入出終了後は、速やかにご返送をお願いします。長時間の駐車はご遠慮ください。

※車による搬入出をご希望の場合、オプション品として車両証の発注が必要です。

※無料

### ●オプション品の変更・その他ご相談についてのご連絡先●

株式会社 幕張メッセ 日本地球惑星科学連合2023年大会 会場担当  
[jpgu@m-messe.co.jp](mailto:jpgu@m-messe.co.jp)

# 7. お支払いについて

## 1. 出展料

- (公社)日本地球惑星科学連合 事務局より請求いたします。  
今大会に限り、出展料については、大会終了後の後払いでお願いいたします。  
ご請求書は、出展者専用システムにログインのうえ、発行をお願いします。  
(事務局よりご請求書等を直接お送りすることはいたしません。)
- 公費払いなど特別な手続きや書式のご希望にも対応いたしますので、事務局までお知らせください。(既にご連絡済の場合は必要ありません。)
- オンラインシステム(下記)よりログインし、決済へお進みください。  
<https://www.jpogu-member.org/exhibition-booth/login/>  
クレジットカード決済か銀行振込をお選びください。

- お振込口座  
※振込手数料は出展者にてご負担願います。  
三井住友銀行 小石川支店  
普通預金3761271 公益社団法人日本地球惑星科学連合  
コウエキシャダンホウジンニホンチキュウワクセイカガクレンゴウ

## 2. オプション品等使用料

(オプション品レンタル費、電源・インターネット回線工事費、ネームプレート画像追加費)

- 株式会社幕張メッセよりご請求いたします。  
お支払方法等は幕張メッセ担当者より直接ご連絡差し上げます。

## 3. 出展キャンセル料

- 原則として、申込受理後はお受けできません。やむを得ない場合は、メールにて事務局までお申し出ください。
- お申し込み後、1週間後からキャンセル料が発生しますのでご注意ください。

キャンセル料:4月30日(日)までは出展料の50%、5月1日(月)以降は100%

万一大会がオンライン大会に移行した場合には、「オンライン展示」のみとなります。  
その場合、「オンライン展示」以外のお申し込みは一旦キャンセルとさせていただきます。  
あらかじめご了承ください。

# 8-1. 搬入方法

## 1. 搬入日時

- ・ 会期前日および初日は、以下の時間帯で搬入・設営が可能です。
- 会期前日:5月20日(土)15:00~18:00 搬入のみ(設営不可)
- 会期初日:5月21日(日) 8:30~10:00 搬入・設営

各搬入方法に応じて、下記記載の点にご協力ください。

いずれの場合も出展者専用システムにて搬入方法を5月10日(水)までにお知らせください。

<https://www.jpгу-member.org/exhibition-booth/login/>  
連合大会WEBサイト⇒訪問者別メニュー「出展者」⇒お申し込み済みの方へ「ログインする」

## 2. 出展者証

- ・ 会場に入場される際、一人一枚必ず着用してください。
- ・ 会場の出展者専用システムにて発行してください。

### ※出展者証発行方法

出展者システム上にて「e-チケット」の発券・印刷ができますので、各自で印刷したものを持参の上、国際会議場1Fの大会受付にて出展者証を発行してください。

### 出展者専用オンラインシステム

連合大会WEBサイト⇒訪問者別メニュー「出展者」⇒お申込済みの方へ「ログインする」  
<https://www.jpгу-member.org/exhibition-booth/login/>

- ・ セッションで発表される場合は、大会参加として有料にて別途お申し込みください。

## 3. 車両で搬入される場合

- ・ 5月20日(土)15:00~18:00 または 5月21日(日)8:30~10:00の時間帯で搬入してください。

### ※搬入出車両証

出展者、運送業者ともに、東2ゲートにて搬入出車両証の提示が必要となります。経路および駐車場所は、当要項の7-1.搬入出経路および配布される搬入出車両証をご確認ください。

## 4. 宅配便をご利用の場合

- ・ 5月20日(土)午後または 5月21日(日)午前着指定でお送りください。
- ・ 送り状は、次の見本通りにご記入ください。また、送り状だけでなく、各パッケージにも荷物No./合計No.を記入してください。
- ・ 上記時間帯に到着した荷物は、宅配業者にて各ブースに配達されます。出展者ご自身が立会い(受け取り)をされる場合、出展者専用システムの当該欄にチェックを入れ、送り状にご担当者様のご連絡先(携帯電話番号等)を必ずご記入ください。
- ・ 事務局推奨の宅配業者はヤマト運輸です。



## 8-2. 搬入方法

### 【送り状見本】

#### 〈宛先欄〉

〒261-8550 千葉市美浜区中瀬2-1  
幕張メッセ 国際会議場  
JpGU 2023 (展示カテゴリー)  
ブースNo.〇〇 出展社・団体名 様宛て  
TEL:043-296-0694

#### 〈品名欄〉

品名:書籍・関連商品 ブースNo. 〇〇  
団体名:出展社・団体名(正確にご記入ください)  
荷物No./合計個数  
※例:No.1/合計10個

(展示カテゴリー)の部分は、  
書籍・関連商品/大学パネル/学協会デスク  
のいずれかをご記入ください。

※こちらは、会場の電話番号になります。  
立会いを希望される場合、ご担当者様の  
携帯電話番号をご記入ください。

### ※注意点

- 送り状等の控えをお持ちになり、未着・紛失等は出展者様ご自身でご対応ください。
- 設営作業は、自ブース内で行い、通路や他のスペースを塞ぐことのないようにしてください。
- 重量物を持込む場合は、必要に応じた養生をした上で設置等を行ってください。

## 5. 海外から出展物等を送付する場合

- 次の国際輸送会社のご利用を推奨いたします。通関手続きに時間を要する場合がございますので、お早めにご依頼ください。

### 問合せ先:

ロック-イットグローバル inc.  
〒261-0023 千葉市美浜区中瀬1-6  
mBAY POINT幕張16F  
Tel:043-298-4741  
携帯:090-9157-2582  
E-mail:[taka.matsute@rockit.global](mailto:taka.matsute@rockit.global)  
(担当:松手)

※メール件名を「JpGU2023」としてください。

Rock-It Global Inc.  
Takanori Matsute  
mBAY POINT Makuhari 16F 1-6 Nakase,  
Mihama-Ku, Chiba-Shi, Chiba 261-0023,  
Japan  
Tel:81-43-298-4741  
Fax:81-43-298-4740  
Mobile:81-90-9157-2582  
E-mail: <taka.matsute@rockit.global>

- 別の輸送会社に依頼される場合は、上記【送り状見本】を参照の上、出展者自身が指定の搬入日・時間帯に荷物を直接お受け取りできるよう、お届け日時も含めた詳細を必ずご記入いただいた上での手配をお願いいたします。
- 荷物が搬入日前に届いても、事務局や会場ではお受取りやお預かりはできかねます。通関手続きに関しても、事務局では代理対応はいたしませんのでご注意ください。

## 9. 搬出方法

### 1. 搬出日時

会期最終日 5月26日(金)16:00~17:30

※17:30までに撤去を完了するようお願いいたします。

### 2. 幕張メッセ指定の宅配便をご利用の場合

- 幕張メッセ指定の宅配便(ヤマト運輸・着払い)をご利用いただけます。
- 送り状に必要事項をご記入の上、5月26日(金)17:30までに、指定の集荷場所(下図参照)に配送物をご持参ください。
- 送り状は、会期中、国際展示場8ホール主催室前に置いておきますので、ご自由にお持ちください。搬出時には大会本部前にも用意しておきます。
- 例年、記載漏れや複写が出来ていないなどのトラブルで出荷できない場合がございます。ご確認の上、荷物ごとに伝票をご用意ください。
- 荷物の到着は翌々日以降になる予定です。翌日到着指定はできませんのでご了承ください。

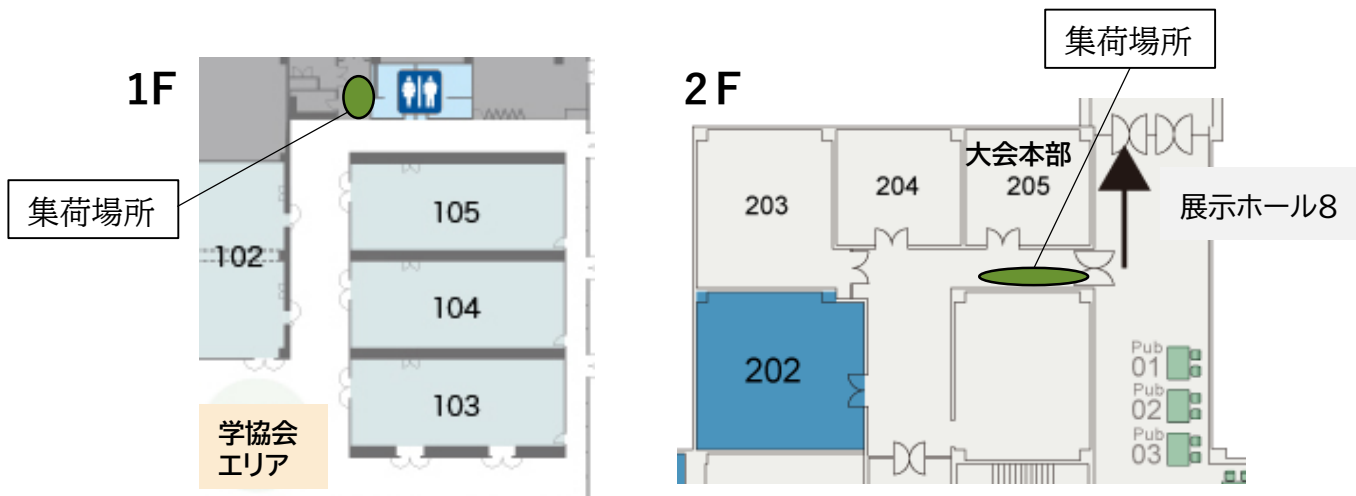

### 3. 各自手配される場合

- その他の宅配会社をご利用の場合は、各社・団体にて責任を持って手続きしてください。その場合も、17:30までに撤去および集荷を完了させるようお願いいたします。
- 自社及び自社手配の運送会社によって搬出する場合は、搬入時同様、東2ゲートにて「搬入出車両証」をご提示の上、入場ください。

### 4. その他のお願い

- 搬入から搬出まで主催者として保安に努めますが、盗難、紛失などに対する責任は負いかねますので、出展物等の管理には十分にご注意願います。

# 10. 搬入出経路

## 1. 車両搬入出経路

- 入場口となる東2ゲートにて、会場(幕張メッセ)が発行する「搬入出車両証」を警備員にご提示ください(自社または自社手配の運送業者を利用する場合は、予めオプション品として申込みをしていただく「搬入出車両証」を渡しておいてください)。
- 搬入出口での一時停車は可能ですが、作業が終わりましたら速やかにご退出ください。
- 退出は北ゲートとなります。

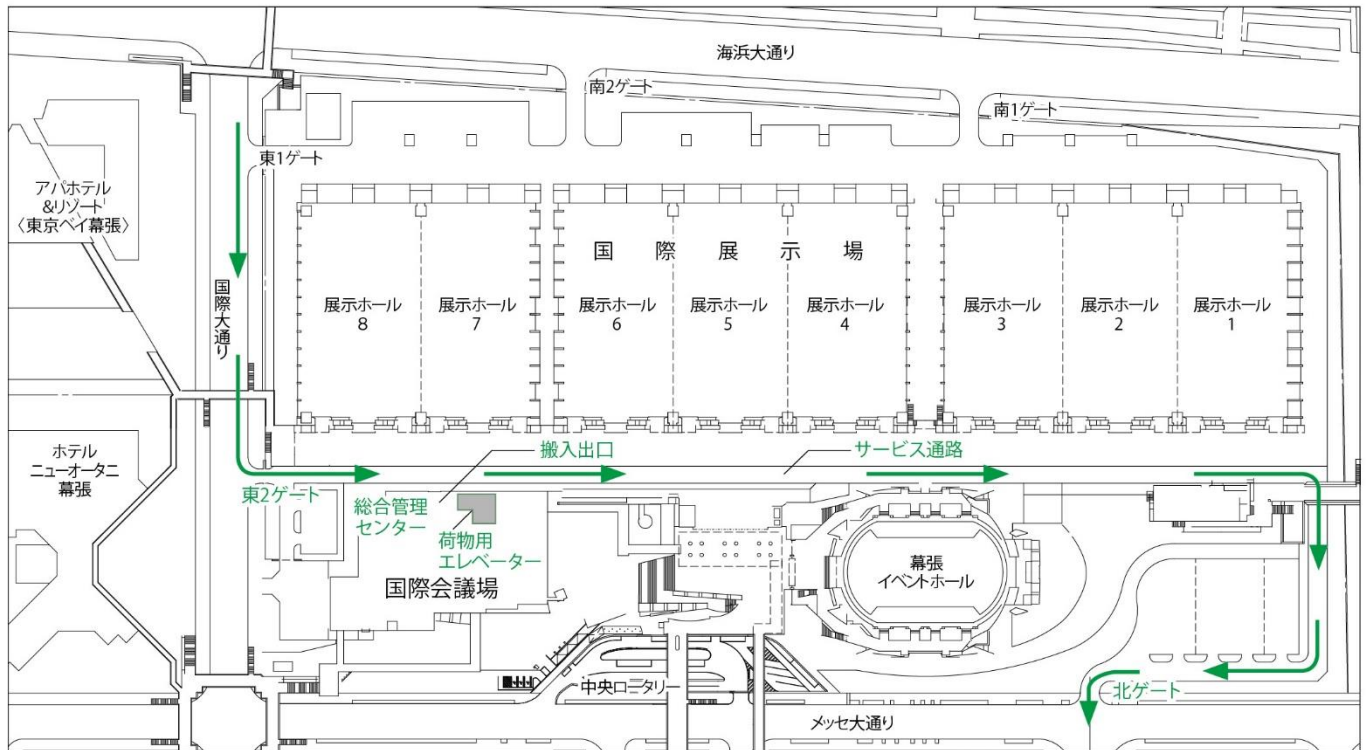

## 2. 国際会議場内搬入出経路

- 国際会議場1階の搬入出は、総合管理センター側付近の通用口をご利用ください。
- 2階・3階の搬入出は荷物用エレベーターをご利用ください。
  - 荷物用エレベーター(大) W2.35m×D5.40m×H2.40m 積載制限荷重 3,200kg
  - 荷物用エレベーター(小) W2.20m×D2.80m×H2.10m 積載制限荷重 2,000kg
- 重量物や大型資材の運搬がある場合は、必ず扉や各階床面の絨毯を保護するための養生をしてください。

# 11-1. 注意事項

ご出展に関しては、以下の注意事項をご確認の上、遵守していただきますようお願いいたします。

## 1. 全般

- 主催者は管理者としての会場全般の管理にあたりますが、出展ブース内および出展物等、出展者の荷物に関しては基本的に出展者が自主管理するものとします。万一、展示物等の損害、滅失、盗難などの被害が発生しましても、主催者は責任を負いかねますことをご了承ください。
- 貴重品がある場合は、ブースを無人にしないこと、チェーンで固定しておく等の対策を各自お願いいたします。合わせて、各自で必要に応じた保険の加入手続きをお願いいたします。なお、展示物等の管理用の保管スペースは設けておりません。
- 天災その他の不可抗力により、主催者判断により会期の変更・中止を行うことがあります。それにより生じた出展者および関係者の損害については補償致しかねますのでご了承ください。
- 出展者が主催者の許可なく出展ブースの全部、または一部を他者に譲渡、交換することは禁止します。
- 指定の搬入出時間帯、展示期間を遵守してください。やむを得ず変更が要望される場合はお早めに事務局へご相談ください。
- 展示内容が本大会の開催趣旨に沿わない場合は、出展をお断りすることがあります。

## 2. 設営・施工

- 会場の床面、壁面等への直接工作(テープ貼り、釘打ち、削り、取り付け等)は一切禁止します。また、搬入・搬出時を含めて、会場に破損・汚損をきたすことのないようお願いします。
- 天井構造は禁止とします。また、展示品、および装飾物の高さは、2.1m以下とします。やむを得ず超過する場合は、事前に事務局にご相談ください。
- 重量物の展示がある場合はご相談ください。床の耐荷重は最大360kg/m<sup>2</sup>です。
- ブース装飾に使用する合板、敷物、カーテン等は防災性能を有するものを使用してください。また、防災物品にはそれぞれに消防法施行規則に定める防災表示を付けてください。
- 千葉県火災予防条例により、館内では喫煙、裸火(発熱部が露出した器具も含む)の使用、危険物品の持込みおよび使用は禁止されています(危険物品:プロパンガス、高圧ガス、ガソリン、灯油、石油類、火薬等)。ただし、展示物の実演等でやむを得ず持込みが必要な場合は、一定の条件のもと千葉県消防局の許可を得て可能になる場合がありますので、事前にご相談ください。

## 11-2. 注意事項

- 搬入・本番・搬出を通して生じた廃材、梱包資材、ゴミなどは、各出展者の責任において必ずお持ち帰りください。終了後、会場内に残留物を放置した出展者には、処理費を請求させていただきますこととなります。
- 空き箱や梱包材、補充用商品などの保管場所は設けておりませんので、いったんお持ち帰りいただくか、ブース内の机下などをご利用ください。
- 出展ブースの施工や装飾に関して、何らかの問題や危険が認められた場合は、主催者および会場から変更をお願いすることがありますので、ご対応ください。

### 3. 会期中

- 会場の管理運営に支障を生ずる騒音・振動・臭気・煙等を発する工事・展示は禁止します。
- ブース内のAV機器等の音量や展示機器が発生する音量は、他の出展者や参加者に迷惑のかわらないよう調節してください。当日苦情があった場合には、使用を中止していただくことがあります。 ※過度の音量は、他のご出展者のみならず、緊急時の一斉放送や学会運営の支障になりますので、ご協力をお願いします。
- 出展ブースを越えた場所でPR活動等を行うことや、出展ブース以外の場所に出展者の設備や物品を置くことは禁止です。
- 出展者のブース運営が、学会の運営上何らかの支障や危険があるとみとめられた場合は、主催者および会場から変更をお願いすることがありますのでご対応ください。

### 4. COVID-19の拡大防止対策について

主催者および幕張メッセの明示するガイドラインや注意事項を遵守いただけますようお願いいたします。

[COVID-19 対応について]

[https://www.jpгу.org/meeting\\_j2023/for\\_researcher.php#сovid19](https://www.jpгу.org/meeting_j2023/for_researcher.php#сovid19)

[幕張メッセ新型コロナウイルス感染拡大防止対策ガイドライン]

<https://www.m-messe.co.jp/information/detail/1884>